

ИНСТРУКЦИИ

RC САМОЛЕТ AIRJET

СЪДЪРЖАНИЕ НА ОПАКОВКАТА

- Самолет
- Дистанционно
- LED светлини
- Приспособление за кацане
- Заменяеми витла
- Кабел за зареждане

ТЕХНИЧЕСКИ ХАРАКТЕРИСТИКИ

- Материал: EPP пена, ABS
- Размер на самолета: 8 × 24,8 × 34,2 см
- Батерия: 3,7 V, 150 mAh презареждаща се
- Батерия на дистанционно: 2 × 1,5 V AA (не са включени)



КОМПОНЕНТИ

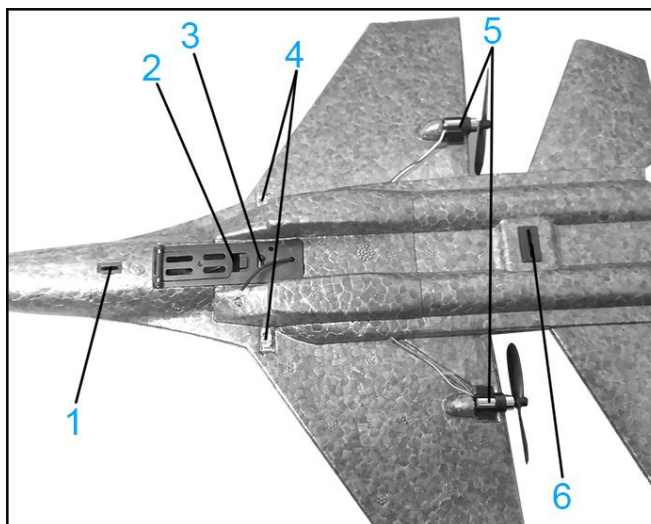

1. Преден отсек за колесника
2. Отделение за батерия
3. Бутон за ВКЛ/ИЗКЛ
4. Конектори за захранване на LED светлина
5. Витла
6. Заден отсек за колесника

ПРЕДИ ПЪРВИЯ ПОЛЕТ

- Извадете батерията от отделението ѝ и я заредете с включения кабел за зареждане. Включете батерията към кабела и свържете кабела към компютъра или зарядното устройство на телефона. Червената светлина свети, докато батерията се зарежда. Когато

батерията е напълно заредена, индикаторът се изключва.

- Поставете напълно заредената батерия обратно в отделението за батерии и я свържете към самолета (с помощта на конектора в отделението за батерии). Затворете капака на отделението.
- Ако искате да използвате колесника на самолета, поставете го в съответните отвори за колесника. СЪВЕТ: колесникът само с едно колело се поставя отпред.
- Свалете капака на отделението за батерии на дистанционното и поставете две батерии AA (не са включени в комплекта). Внимавайте за посоката им. След като поставите батериите, затворете капака на отделението за батерии.
- За да поставите LED светлините, свалете предпазните ленти на светлините и ги залепете на самолета където пожелаете. Свържете захранващите ленти към конекторите за захранване на LED светлините в самолета. Вижте схемата на компонентите за повече информация.

УПРАВЛЕНИЕ НА САМОЛЕТА

- Включете дистанционното, като натиснете кръглия бутон в средата. Ще се включи червена светлина, която показва, че дистанционното е включено. Този бутон се използва и за изключване на дистанционното.

- След това включете самолета, като преместите бутона за включване/изключване в долната част на самолета в положение ON. Когато самолетът е включен и свързан към дистанционното ще светне червена светлина.
- Самолетът може да излети от земята (ако има монтирано шаси) или да бъде хвърлен.
- За да излети от земята, уверете се, че шасито е поставено, след което го поставете на равна и гладка повърхност на открито.
- Когато самолетът и дистанционното са включени, натиснете бавно педала на газта напред (левия лост). След това самолетът ще започне да се движи, а десният лост се използва за управление (както на земята, така и във въздуха). Възможно е излитането да се осъществи в рамките на няколко метра, затова се уверете, че има достатъчно място за маневриране на самолета на земята.
- Можете също така да подхвърлите самолета като хартиен самолет, за да го накарате да полети. Уверете се, че витлата се въртят на пълни обороти преди хвърляне, за да увеличите максимално подемната сила и да постигнете лесен полет. Когато хвърляте самолета, бъдете внимателни с въртящите се витла и не доближавайте пръстите си до тях. Обръщайте внимание и на заобикалящата ви среда.

ОТСТРАНЯВАНЕ НА ПРОБЛЕМИ

- Ако витлата се повредят, моля, заменете ги с резервните витла, включени в комплекта. Огледайте маркировката върху витлата, за да видите кое от тях от коя страна се поставя. Витлото A1 трябва да се намира от лявата страна на самолета, а B1 - от дясната.
- Ако корпусът се повреди, използвайте тиксо, за да го поправите. Не пускайте самолета да лети, ако е повреден и не сте го поправили предварително.

ВНИМАНИЕ

- Не огъвайте крилата и колесника.
- Пускайте самолета да лети само на открито и се уверете, че наблизо няма електропроводи или препятствия.
- Не насочвайте самолета към хора, пътни превозни средства или животни.
- Децата трябва да управляват самолета само под надзора на възрастен.
- Извадете батериите от самолета и дистанционното управление, а след това ги изключете, когато не използвате самолета.
- Използвайте само включения USB кабел за зареждане на батерията.

ГАРАНЦИЯ

Гаранцията е валидна 24 месеца. Можете да предявите гаранционна претенция към DFVU d.o.o., družba za posredništvo, Liparjeva 6a, 1234 Менгеш, Словения, за замяна на продукт или възстановяване на парични средства. Изпратете ни номера на поръчката и датата на покупката по имейл, който е достъпен чрез натискане на логото ни в долния десен ъгъл. Продукта има жизнен цикъл от 24 месеца, стартиращ от датата на получаване.



	<p>Символ за изхвърляне и рециклиране на отпадъци от електрическо и електронно оборудване (ОЕЕО). Символът ОЕЕО е поставен върху продукта във връзка с Директива 2012/19/ЕС за Отпадъци от електрическо и електронно оборудване (ОЕЕО). Целта му е да предотврати неправилното изхвърляне на продукта и да насърчи повторната му употреба и рециклиране.</p>
--	--